

Projets et notes biographiques des artistes

1. LA POCATIÈRE

**Partenaire** : Ville de La Pocatière

**Opérateur** : Cégep de La Pocatière

**Participants** : Étudiants du cégep de La Pocatière; élèves de l'école polyvalente de La Pocatière, du Collège de Sainte-Anne-de-la-Pocatière et de l'école Sacré-Cœur; groupes de l'âge d'or du Club FADOQ; travailleurs du Centre spécialisé de technologie physique et du Centre de photonique du Québec

**Transporteur** : Autobus La Pocatière

**Paméla Landry**

[www.pamelalandry.ca](http://www.pamelalandry.ca)

Paméla Landry se plaît à nommer ses œuvres récentes « machines à investissement d'affect ». Ses sculptures articulées et interactives nous demandent de nous investir dans une relation avec l'autre, en prenant tantôt le rôle de celui qui apaise et tantôt de celui qui sera soulagé. Parmi ses expositions les plus récentes, mentionnons *Les aires d'apaisement*, présentée en 2006 à Neutral Ground (Regina) et en 2005 au Centre d'exposition Circa (Montréal), à YYZ (Toronto) et à la Forest City Gallery (London, Ontario). En 2003, elle participait à l'exposition *Le Ludique* au Musée d'art moderne de Lille (France), aussi présentée au Musée national des beaux-arts du Québec. En 1999, elle agissait à titre de commissaire pour l'exposition *Machines festives* présentée à La Centrale (Montréal) et à L'Œil de Poisson (Québec). Parallèlement à sa pratique artistique, elle enseigne depuis 1995 au cégep du Vieux-Montréal.

**Projet**

Paméla Landry travaillera avec une diversité de citoyens de la communauté, jeunes et moins jeunes, afin de recueillir des récits de voyages, mais également des toutous et des boutons, lesquels constitueront la matière première pour transformer l'autobus en un trajet à trois stations. Avec la collaboration de travailleurs du secteur industriel, chacune des zones sera aménagée afin d'exploiter des qualités physiques liées aux spécificités du transport en autobus : vibrations, craquements et ronronnements.

vous avez un récit d'autobus à raconter ?

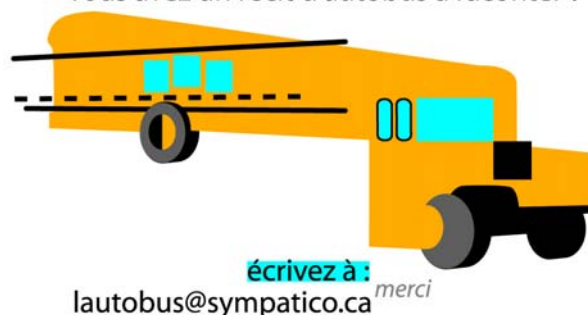

2. LAVAL

**Partenaire** : Ville de Laval

**Opérateur** : Galerie Verticale

**Participants** : Personnes ayant subi un accident de la route, recrutées par le biais de l'International Association for Near-Death Studies (iands.org)

**Transporteur** : Autobus Gallant

**Les frères Sanchez**

[www.thesanchezbrothers.com](http://www.thesanchezbrothers.com)

Les mises en scène photographiques de Carlos et Jason Sanchez se présentent comme des récits elliptiques explorant des paysages psychologiques. Leurs images couleur grand format réfèrent aux codes cinématographiques et narratifs pour créer des scènes et des ambiances troubles, voire inquiétantes.

Depuis la fin de leurs études à l'Université Concordia en photographie et interdisciplinarité, en 2001-2002, les frères Sanchez exposent régulièrement au Canada et à l'étranger, notamment en 2006 à l'International Contemporary Art Fair (Madrid, Espagne), au Foam Fotografie Museum (Amsterdam, Hollande) et au Musée d'art moderne et d'art contemporain de Nice (France). Leurs œuvres font partie de plusieurs collections publiques.

### **Projet**

Carlos et Jason Sanchez travailleront en collaboration avec des personnes ayant subi un accident de voiture et ayant frôlé la mort. À partir de ces expériences, ils élaboreront des documents vidéographiques, des images 3D et des artefacts qui seront diffusés sous forme de projections holographiques à l'intérieur d'une mise en scène reproduisant un autobus accidenté.

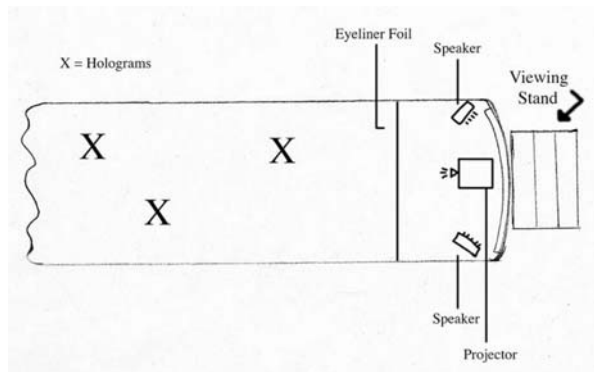

### **3. LONGUEUIL**

**Partenaire** : Ville de Longueuil

**Opérateur** : Plein Sud

**Participants** : Enseignants du primaire et du secondaire ayant une pratique artistique jumelés à des élèves de leur choix (Commission scolaire Marie-Victorin)

**Transporteur** : Réseau de transport de Longueuil (RTL)

### **Ani Deschênes**

Titulaire de baccalauréats en arts visuels et en enseignement des arts visuels de l'Université du Québec à Montréal, Ani Deschênes expose depuis 1996 tout en poursuivant une carrière en enseignement des arts plastiques au secondaire. Elle a participé à des expositions collectives et à des projets d'intervention à Montréal, Longueuil et Lausanne (Suisse). En 2004, elle a présenté *Animal de jardin* à Plein Sud (Longueuil) et a participé à l'événement *Artefact 2004*, à Montréal. Sa démarche artistique s'articule autour de la notion de relation : relation des êtres entre eux, relations des êtres avec leur environnement. Cette notion est parfois au cœur de sa production alors qu'à d'autres moments elle en est le déclencheur.

### **Projet**

Explorant le phénomène de transmission entre deux individus, Ani Deschênes travaillera avec des enseignants du primaire et du secondaire ayant une activité artistique. Chaque enseignant invitera un élève ayant été particulièrement important pour lui. Les duos seront appelés à transmettre quelque chose de personnel et à intervenir dans l'autobus, transformé pour l'occasion en espace de rapprochement. L'autobus conservera sa forme d'origine de façon à rappeler sa fonction première, mais il sera aménagé à partir d'une réflexion sur différentes modalités de l'échange, du partage et de la relation à deux.



#### 4. MONTRÉAL – ARRONDISSEMENT SUD-OUEST

**Partenaire** : Arrondissement Sud-Ouest de Montréal

**Opérateur** : Maison de la culture Marie-Uguay

**Participants** : Personnes inscrites à des groupes en alphabétisation

**Transporteur** : Société de transport de Montréal (STM)

##### Patrick Bérubé

[www.patrickberube.com](http://www.patrickberube.com)

Patrick Bérubé a une pratique essentiellement en installation et en intervention *in situ*. Recourant volontiers à la photographie et à la vidéo narrative, il aborde nos références quotidiennes pour en faire jaillir une dimension inquiétante et déstabilisante. Jouant sur des petites détresses quotidiennes, souvent déroutantes, il interroge nos comportements et nos réactions face à différents événements marqués par l'impuissance ou l'interdiction. En 2005-2006, il présente plusieurs expositions individuelles, notamment au Centre des arts actuel Skol et au Centre d'exposition Circa (Montréal), à L'Œil de Poisson (Québec) et à Séquence (Chicoutimi).

##### Projet

Patrick Bérubé travaillera avec des participants à des groupes en alphabétisation à partir d'une réflexion sur la « métaphore » (du grec *metaphorai* : transport en commun). Dans un autobus renversé, il proposera un parcours composé d'éléments articulés et d'objets à observer par le « dessous », soit en réfléchissant à l'aspect et au sens caché des êtres et des choses. Les espaces publicitaires propres à l'autobus seront revisités avec des images et des phrases métaphoriques élaborées avec les participants. Sous l'apparence catastrophique de la situation et sous le coup de la surprise, le spectateur découvrira un espace visuellement agréable et presque confortable.

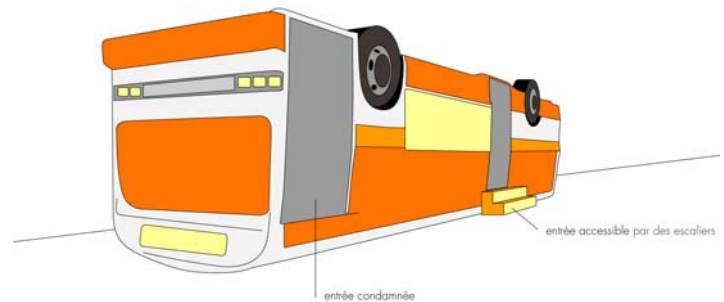

#### 5. MONTRÉAL (District Saint-Michel)

**Partenaire et opérateur** : Tohu, la Cité des arts du cirque

**Participants** : Jeunes de 10 à 12 ans du quartier Saint-Michel

**Transporteur** : Société de transport de Montréal (STM)

##### Gwenaël Bélanger et Stéphane Beudet

[www.gwenaelbelanger.com](http://www.gwenaelbelanger.com)

La manipulation de l'image et du regard est au centre des recherches de Gwenaël Bélanger. Dans une tentative de mise à nu de la simplicité, il a souvent recours à l'ironie pour faire dévier la banalité des choses. Ses œuvres photographiques ont été présentées au cours des dernières années en solo à Optica, au Centre des arts actuels Skol et à la Galerie Graff (Montréal) ainsi qu'à Engramme (Québec). Il a également participé à plusieurs expositions collectives, dont la triennale L'Art qui fait Boom! (2003) et la Manif d'art 3 (Manifestation internationale d'art de Québec, 2005), où il a récolté les prix du public.

Stéphane Beudet s'intéresse à la mise en scène du privé et de l'intime à travers des processus de dévoilement que permettent notamment les détecteurs de mouvements. Il a participé à des expositions collectives à Toronto, au Mexique, en France et à Montréal. En 2003, il a remporté le prix Artiste émergent pour sa première installation vidéo interactive, Lieux interrompues, présentée dans le cadre du Festival du nouveau cinéma et des nouveaux médias à Montréal et à Mexico. Au cours des cinq dernières années, il a aussi travaillé à la réalisation d'œuvres médiatiques et robotisées pour le compte de nombreux artistes québécois.

**Projet**

Avec la participation des enfants du quartier Saint-Michel, Gwenaël Bélanger et Stéphane Beaudet travailleront autour de l'idée de la manipulation et du détournement de l'image, du trompe-l'œil et de l'illusion. S'inspirant du phénomène même qu'est la transformation d'autobus et utilisant la récupération d'objets divers, le collectif convertira son autobus en jouant avec l'idée de la supercherie et de l'envers du décor, des thèmes souvent présents dans les domaines de la publicité, du spectacle ou de la fête foraine.

**6. PORTNEUF (MRC)**

**Partenaire** : MRC de Portneuf

**Opérateur** : Association du patrimoine de Deschambault

**Participants** : Membres de groupes communautaires des différents villages de la MRC s'intéressant au tricot; étudiants en art médiatique de l'école Louis-Jobin de Saint-Raymond (reportage vidéo)

**Transporteur** : Transport Jacques-Cartier Ltée

**Giorgia Volpe**

Artiste multidisciplinaire née à Sao Paulo (Brésil), Giorgia Volpe vit au Québec depuis 1998. Elle enseigne et conçoit depuis 1999 des projets artistiques collectifs et participatifs à l'Atelier de la Mezzanine (Méduse) et au Musée national des beaux-arts du Québec. Elle a réalisé plusieurs interventions publiques, des résidences d'artiste et a participé à de nombreuses expositions au Brésil, au Canada, en Europe et au Mexique. Ses expérimentations polymorphes (projets *in situ*, actions, installations textiles, vidéos, estampes numériques et photographiques) mettent l'accent sur la notion de processus et sur la construction par la répétition, la variation, l'accumulation. S'inspirant de gestes et de choses du quotidien, elle explore des enveloppes corporelles (la peau, les tissus, les vêtements et les habitats), qui, à la fois, couvrent et révèlent, séparent et réunissent les corps et les êtres.

**Projet**

Avec *Tricot-bus*, Giorgia Volpe visitera différents villages de la MRC de Portneuf, à la rencontre de citoyens s'intéressant au tricot. Partant de cette pratique traditionnelle, l'artiste propose une réflexion sur le voyage intérieur, la mémoire et le rêve partagés entre les participants à travers le geste de tricoter. Les tricots confectionnés et récupérés seront assemblés pour recouvrir totalement l'intérieur et l'extérieur du bus et ainsi créer un « abri chaud ».

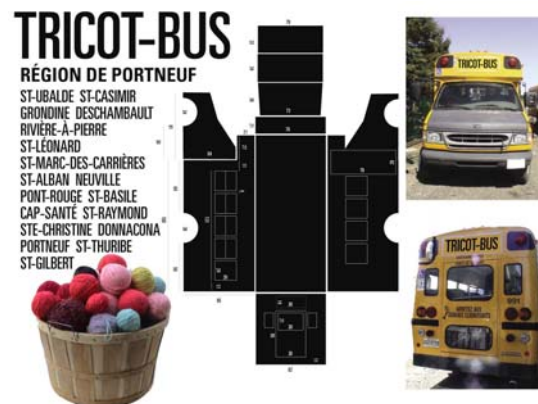

## 7. QUÉBEC

**Partenaire** : Ville de Québec

**Opérateur** : L'Œil de Poisson

**Participants** : Groupes de retraités non initiés au jeu de quilles; joueurs amateurs et professionnels du centre de quilles Horizon

**Transporteur** : Réseau de transport de la Capitale (RTC)

### **Cooke-Sasseville**

Jean-François Cooke et Pierre Sasseville produisent conjointement depuis l'an 2000. Leur recherche s'intéresse aux réalités sociales et ils s'interrogent sur les choix prédominants de notre société actuelle, ceux qui forgent celle de demain et ceux qui définissent ce que nous sommes et désirons devenir. Ils questionnent les activités humaines quotidiennes et banales, sujets à la fois simples et laborieux. Leur travail prend souvent un aspect railleur dans des mises en scène tantôt caustiques tantôt ironiques, auxquelles nous sommes confrontés sur le plan tant collectif qu'individuel. Ils tentent ainsi d'illustrer les principales tangentes de notre monde à la recherche d'un bonheur somme toute assez illusoire.

### **Projet**

Une analogie entre l'allée d'autobus et l'allée de quilles est proposée par le duo Cooke-Sasseville qui transformera le véhicule en un salon de quilles. Accompagnés d'un groupe de citoyens de l'âge d'or de la ville de Québec, les artistes s'initieront au jeu de quilles, soutenus dans leur démarche d'apprentissage par des spécialistes du sport et de la sociologie. À partir de ces rencontres, ils interviendront plastiquement sur l'autobus en posant un regard critique sur cette superposition de deux environnements distincts, sur ce qui les unit et sur ce qui les divise.



## 8. SAGUENAY

**Partenaire** : Ville de Saguenay

**Opérateur** : Séquence

**Participants** : Élèves d'une vingtaine d'écoles primaires de la Commission scolaire Les-Deux-Rives; membres de clubs de photographie amateur de Saguenay; écrivains et musiciens de la région

**Transporteur** : Intercar

### **Guy Blackburn**

Depuis le début des années 1980, Guy Blackburn a participé à de nombreuses expositions et manifestations nationales et internationales. Son travail se caractérise par une conscience de l'être humain, de l'individu et de la société. Ses réalisations sont traversées de prises de position en vue de questionner la solitude sociale, l'unicité des êtres vivants ou d'interpeller la dignité humaine et les besoins d'affection et d'estime. L'art de Blackburn s'alimente d'enjeux politiques, sociaux et humains, puisant constamment dans les expériences perçues dans son environnement quotidien afin d'en révéler toutes les contradictions, les difficultés et les non-dits que seule une situation d'observation permet de détecter puis de retourner, sous un autre jour, à l'examen public.

### Projet

Guy Blackburn transformera l'autobus scolaire en un cabinet de curiosités contenant la mémoire photographique de 1000 enfants de la ville. Des brigades de jeunes élèves d'une vingtaine d'écoles primaires seront mises sur pied pour constituer ces 1000 photographies de visages d'enfants. Des écrivains et des musiciens seront également mis à contribution pour élaborer une fiction visuelle collective sur l'idée du transport scolaire, du parcours, de la route imaginaire que peut emprunter une collectivité. Diverses activités viendront ponctuer la création de l'œuvre autobus, notamment la prise photographique fragmentaire de l'autobus jaune par des photographes amateurs de Ville Saguenay, qui servira à son éventuelle reconstitution à l'échelle réelle et au pavoisement ultérieur de certains lieux.

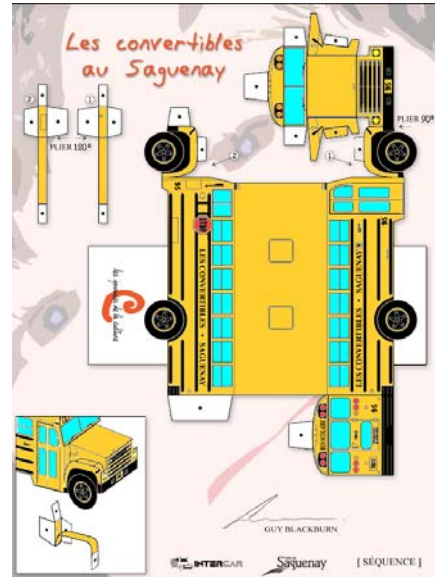

### 9. SHAWINIGAN

**Partenaire et opérateur** : Corporation culturelle de Shawinigan

**Participants** : Groupes de travailleurs de diverses entreprises industrielles de la région

#### Alain Fleurent

Artiste interdisciplinaire, Alain Fleurent est actif principalement dans les champs de la performance, du multimédia et de l'estampe. Sa recherche d'un art global l'a amené à proposer des expositions, performances, installations, de la vidéo d'art, de la poésie et de la musique expérimentale à travers une motivation d'échange et de rencontre où l'espace et le contexte de diffusion sont en corrélation avec les thématiques qu'il développe. Depuis une vingtaine d'années, il diffuse son travail au Québec et à l'étranger. Il a notamment conçu et participé à la Rencontre panaméricaine de gravure sur bois (Argentine, Cuba, Québec, 2005). Il coorganise le Festival international de musique universelle (improvisation musicale et multidisciplinarité) à Trois-Rivières et réalise une série mensuelle d'improvisations en direct à la radio de CFOU-FM.

### Projet

Alain Fleurent propose meta-Transe, une installation audiovisuelle à l'aspect post industriel s'attardant sur diverses expériences de transition. Des matériaux caractéristiques de la ville de Shawinigan, tel l'acier et l'aluminium, seront mis en relief dans la réalisation de cette œuvre autobus réalisée avec la complicité de travailleurs industriels de diverses entreprises de la région ainsi que de groupes de citoyens ciblés. Tout au long de l'été, diverses animations publiques en compléteront la transformation.



## 10. VICTORIAVILLE

**Partenaire et opérateur** : Ville de Victoriaville

**Participants** : Enfants des terrains de jeu; adolescents et jeunes adultes de divers groupes sociaux (Centre de formation en entreprises de récupération, Maison Raymond-Roy, Atelier des jeunes des Bois-Francis, Répét Jeunesse, Handicap Action Autonomie Bois-Francis)

**Transporteur** : Autobus Victoriaville

### **Lynda Baril**

Lynda Baril a réalisé plusieurs expositions individuelles et participé à des événements spéciaux, des symposiums et des résidences au Québec, en Europe et au Mexique. Sa démarche est d'ordre social, écologique et économique. Son parcours artistique est une exploration, un questionnement sur le mouvement de la matière, le temps, l'espace et leur circularité. Ses œuvres se donnent à voir le plus souvent sous forme d'installations performatives.

### **Projet**

Partant du fait que l'autobus est un lieu de mixité sociale, Lynda Baril travaillera avec différents organismes nés d'initiatives sociales pour créer une œuvre de fiction poétique sur le thème du recyclage. Au fur et à mesure des ateliers et des interventions, l'autobus deviendra une immense boîte à lunch. La création de chaque participant sera une parcelle de l'œuvre et sa signature : une façon pour tous de s'approprier la culture.

